



Spray Star 1200

1201 Manuelles System

1202 Radion 8140

1204 TeeJet 744

1215/1218/1220 Star Command I

1207/1208 Star Command II

SN 12001
Januar 2021

Kundendienst:

Hwy 55 & Poplar Ave; Cameron WI 54822, USA
☎1-800-891-9435 productsupport@smithco.com

Einführung	1-9
Einführung	1
Symbolerklärung	2
Allgemeine Sicherheitspraktiken	3-7
Technische Daten	8
Optionales Sprühzubehör	8
Zusammenbau	9
Betrieb	10-18
Bedienelemente und Instrumente	10-11
Bedienungsanweisungen	12-14
Tankumwälzung	15-16
Reinigung der Sprühanlage	17-18
Schaltpläne	19-20
Elektrik	19
Hydraulik	20
Referenzdaten	21-23
Konformitätserklärung	21-22
Schnellübersicht Ersatzteile	23
Garantie	24

Wir gratulieren zum Kauf Ihres **Smithco** Produkts.

Diese Betriebsanleitung und alle anderen Handbücher, die das Spray Star 1200 Sprühgerät betreffen, enthalten Sicherheits-, Betriebs-, Montage- und Wartungsanweisungen. Lesen Sie diese Handbücher gründlich durch, um Personen- und/oder Sachschäden zu vermeiden. Verwenden Sie diese Unterlagen auch zusammen mit den entsprechenden TeeJet-Handbüchern.

Bewahren Sie die Handbücher an einem sicheren Ort auf, nachdem sie vom Bedienungs- und Wartungspersonal gelesen wurden. Die rechte und linke Seite der Maschine werden vom Fahrersitz aus in Vorwärtsfahrtrichtung bestimmt.

ACHTUNG

Dem US-Bundesstaat Kalifornien ist bekannt, dass Motorabgase und einige ihrer Bestandteile Krebs, Geburtsfehler und andere Schädigungen des Fortpflanzungssystems verursachen können.

Nähere Hinweise dazu finden Sie auf www.P65Warning.ca.gov

ACHTUNG

Die Nichteinhaltung umsichtiger Betriebsverfahren kann zu schweren Verletzungen des Bedieners oder anderer Personen führen. Der Eigentümer muss diese Anweisungen verstehen und darf den Betrieb dieses Fahrzeug nur geschulten Personen erlauben, die diese Anweisungen ebenfalls verstehen.

Alle Maschinen von **Smithco** haben eine Seriennummer und eine Modellnummer. Beide Nummern werden zur Ersatzteilbestellung benötigt. Das Seriennummernschild des Spray Star 1200 befindet sich am linken Hauptrahmen in der Nähe der vorderen Stoßstange. Die Lage der Motorseriennummer ist in der Betriebsanleitung des Motors angegeben.

Um Produkt- und Zubehörinformationen zu erhalten, einen Smithco Vertragshändler in Ihrer Nähe zu finden oder Ihr Produkt zu registrieren, wenden Sie sich bitte an uns unter www.smithco.com.

SMITHCO

WAYNE, PENNSYLVANIA 19087 USA
610-888-4008 Fax 610-888-6069

Modellnummer

kW/PS

Herstellungsdatum

Seriennummer

lb/kg leer

lb/kg voll

Zur Bestellung von Ersatzteilen benötigte Informationen:

1. Modellnummer der Maschine
2. Seriennummer der Maschine
3. Bezeichnung und Bestellnummer des Ersatzteils
4. Benötigte Stückzahl der Ersatzteile

SYMBOLERKLÄRUNG



Bedienungs-
anleitung lesen



Motor aus



Motor ein



Motor läuft



Motoröl

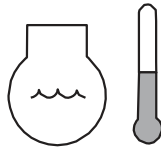

Wasser-
temperatur



U/min



Benzin



Diesel



Glühkerze



Betriebs-
stundenzähler



Handgas



Kaltstarter

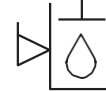

Hydraulik-
ölstand

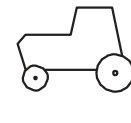

Fahrgeschwin-
digkeit



Feststell-
bremse



Feststell-
bremse
lösen



Schnell lösen



Langsam

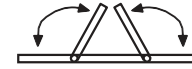

Arm
heben/senken

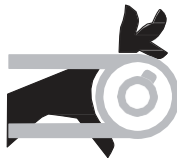

Bewegliche
Teile



Quetschstelle



Heiße
Oberfläche



Eindringung
von Hydraulik-
flüssigkeit



Keine
Mitfahrer



Über-
schlagefahr

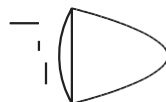

Scheinwerfer

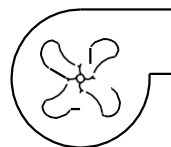

Gebälse



Achtung
Gefahr
Vorsicht



Sicherheitsgurt

Lesen Sie vor Bedienung und Wartung des Produkts dieses Handbuch und alle Sicherheitsschilder und machen Sie sich damit vertraut. Lesen Sie die Sicherheitshinweise und Vorsichtsmaßnahmen jedes Jahr durch.

BITTE BEACHTEN SIE: MIT DIESEM AN VERSCHIEDENEN STELLEN DIESES HANDBUCHS ANZUTREFFENDEN SICHERHEITSSYMBOL WERDEN SIE AUF ANWEISUNGEN IM ZUSAMMENHANG MIT IHRER PERSÖNLICHEN SICHERHEIT UND DER SICHERHEIT ANDERER PERSONEN HINGEWIESEN. EIN MISSACHTEN DIESER ANWEISUNGEN KANN VERLETZUNGEN ODER DEN TOD ZUR FOLGE HABEN.



Sicherheitssymbol

Dieses Symbol mit einer zugehörigen
Warnung bedeutet: **ACHTUNG –
AUFPASSEN!**
IHRE SICHERHEIT KANN GEFÄHRDET SEIN!
Lesen Sie den folgenden Hinweis sorgfältig
durch.

SIGNALWÖRTER ZUM THEMA SICHERHEIT

Beachten Sie die Verwendung der Signalwörter GEFAHR, ACHTUNG und VORSICHT mit den zugehörigen Sicherheitshinweisen. Bei der Wahl des passenden Signalworts wurden die folgenden Richtlinien beachtet:



GEFAHR

GEFAHR: Rot. Dieser Begriff verweist auf eine unmittelbar bevorstehende Gefahrensituation, die, wenn sie nicht vermieden wird, schwere oder tödliche Verletzungen zur Folge hat. Der Gebrauch dieses Signalworts ist auf besonders extreme Situationen zu beschränken, normalerweise in Verbindung mit Maschinenkomponenten, die aus praktischen Gründen nicht geschützt werden können.



ACHTUNG

ACHTUNG: Orange. Dieser Begriff verweist auf eine potenzielle Gefahrensituation, die, wenn sie nicht vermieden wird, schwere oder tödliche Verletzungen zur Folge haben kann. Außerdem beinhaltet er Gefahren, die bei einem Entfernen von Abdeckungen freigelegt werden. Er kann auch verwendet werden, um auf sicherheitsgefährdende Praktiken aufmerksam zu machen.



VORSICHT

VORSICHT: Gelb. Dieser Begriff verweist auf eine potenzielle Gefahrensituation, die, wenn sie nicht vermieden wird, leichte oder mittelschwere Verletzungen zur Folge haben kann. Er kann auch verwendet werden, um auf sicherheitsgefährdende Praktiken aufmerksam zu machen.



WICHTIG

WICHTIG: Blau. Dieser Begriff verweist auf Verfahren, die zu beachten sind, um Maschinenschäden zu vermeiden.

POSITION DER SICHERHEITSSCHILDER

ACHTUNG

Beschädigte, entfernte oder unleserlich gewordene Sicherheitsschilder** müssen ersetzt werden. Wenn ein Teil ausgetauscht wird, an dem ein Sicherheitsschild angebracht ist, muss das neue Teil wieder mit dem Sicherheitsschild versehen werden. Neue Sicherheitsschilder sind bei Ihrem Vertragshändler erhältlich.

Die nachfolgenden Sicherheitsschilder sind am Spray Star 1200 angebracht. Die Teilenummer, Beschreibung und Position erleichtern die Nachbestellung von Sicherheitsschildern.

- A. 20-705 Sicherheitsschild, Tankvolumen
- B. 20-707 Sicherheitsschild, Volumen des hinteren Tanks
- C. 15-463 Sicherheitsschild, Sprühpumpe
- D. 20-706 Sicherheitsschild, Spray Star 1200
- E. 10-657 Sicherheitsschild, Bedienfeld
- F. 51-184 Sicherheitsschild, Feststellbremse
- G. 15-719 Sicherheitsschild, Geschwindigkeitsregelung
- H. 25-298 Sicherheitsschild, Achtung Heiß
- I. 25-307 Sicherheitsschild, Benzin
- J. 25-286 Sicherheitsschild, Quetschstelle
- K. 25-356 Sicherheitsschild, Reifendruck
- L. 25-373 Sicherheitsschild, Smithco
- M. 25-381 Sicherheitsschild, 96 dBA
- N. 27-077 Sicherheitsschild, Smithco
- O. 27-093 Sicherheitsschild, Hydrauliköl
- P. 25-277 Sicherheitsschild, Batterie

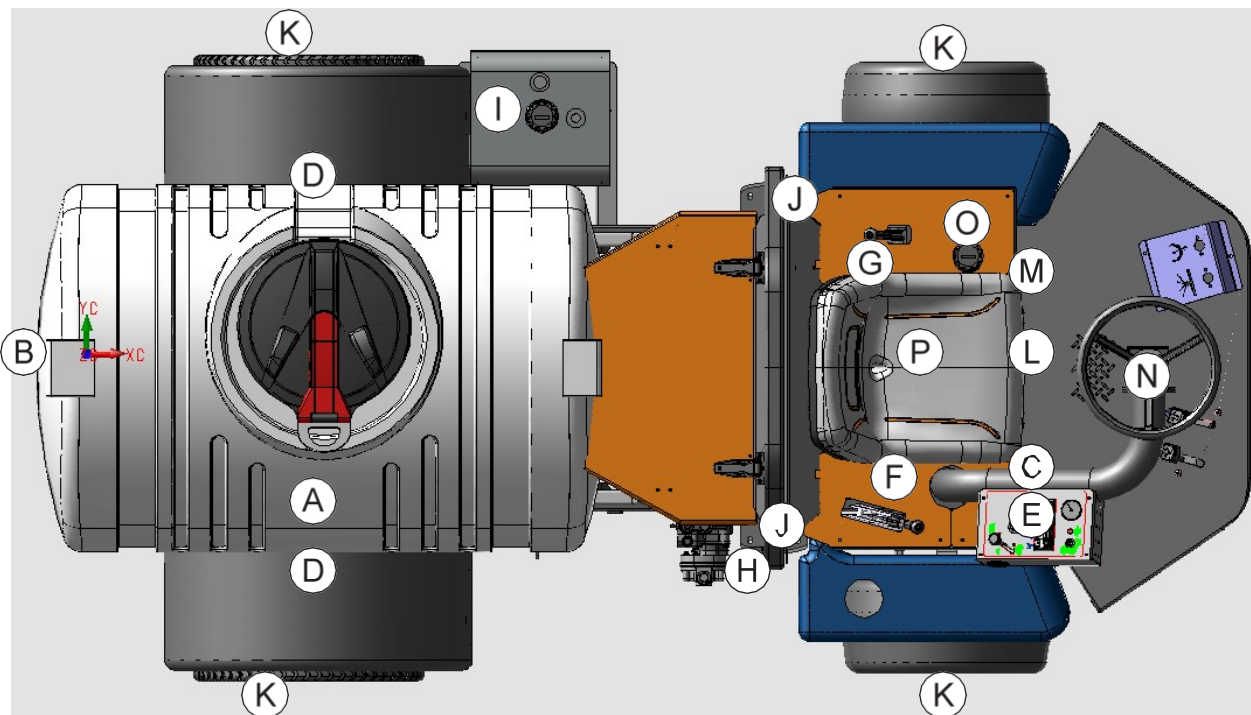

SICHERHEITSPRAKTIKEN

1. Sie sind dafür verantwortlich, dieses Handbuch und alle zu dieser Maschine gehörenden Veröffentlichungen zu lesen.

2. Personen, die nicht über die erforderliche Ausbildung und die nötigen Anleitungen verfügen, dürfen die Maschine oder Zubehörteile weder bedienen noch warten. Minderjährigen darf die Bedienung von Maschinen nicht gestattet werden.
3. Machen Sie sich vor Bedienung der Maschine mit ihrem ordnungsgemäßen Gebrauch und der Position und dem Zweck aller Bedienelemente und Instrumente vertraut. Das Arbeiten mit einer ungewohnten Ausrüstung kann zu Unfällen führen.
4. Tragen Sie die nötige Schutzbekleidung und alle erforderlichen persönlichen Sicherheitsvorrichtungen zum Schutz von Kopf, Augen, Ohren, Händen und Füßen. Die Maschine darf nur bei Tageslicht bzw. unter guten künstlichen Lichtverhältnissen betrieben werden.
5. Inspizieren Sie den Bereich, in dem die Maschine eingesetzt werden soll. Beseitigen Sie vor dem Betrieb allen Schutt und alle Abfälle, die Sie finden können. Achten Sie auf ober- wie auch auf unterirdische Hindernisse. Achten Sie auf nicht sichtbare Risiken.
6. Nicht in einem einwandfreien Betriebszustand befindliche Ausrüstungen und Ausrüstungen ohne daran angebrachte Aufkleber, Abdeckungen, Schutzblenden oder sonstige Sicherheitsvorrichtungen dürfen nicht in Betrieb genommen werden.
7. Keine Schalter abtrennen oder überbrücken.
8. Eingeatmetes Kohlenmonoxid in den Abgasen kann tödlich sein, weshalb eine Maschine nicht ohne ordnungsgemäße Entlüftung in Betrieb genommen werden darf.
9. Kraftstoff ist leicht entflammbar, weshalb ein sorgfältiger Umgang erforderlich ist. Den Tank nur bis zu 2,54 cm (1 Zoll) unterhalb der Unterkante des Einfüllstutzens füllen. Platz für eine Ausdehnung des Kraftstoffs lassen. **NICHT ÜBERFÜLLEN.**
10. Den Motor sauber halten. Lassen Sie den Motor vor dem Einlagern abkühlen und ziehen Sie stets den Zündschlüssel ab.
11. Nehmen Sie alle Gänge heraus und ziehen Sie die Feststellbremse an, bevor Sie den Motor anlassen.
12. Suchen Sie keinesfalls mit den Händen nach Öllecks. Unter Druck stehende Hydraulikflüssigkeit kann in die Haut eindringen und schwere Verletzungen verursachen.
13. Diese Maschine bedarf Ihrer uneingeschränkten Aufmerksamkeit. Verhinderung eines Kontrollverlusts oder des Umklippens des Fahrzeugs:
 - A. Seien Sie beim Rückwärtsfahren besonders vorsichtig. Vergewissern Sie sich, dass der Bereich frei von Behinderungen ist.
 - B. Bleiben Sie auf Hängen nicht unvermittelt stehen und fahren Sie nicht plötzlich an.
 - C. Reduzieren Sie die Geschwindigkeit an Hängen und in engen Kurven. Seien Sie bei Richtungsänderungen an Hängen besonders vorsichtig.
 - D. Achten Sie auf Unebenheiten im Gelände und andere schwer sichtbare Risiken.
14. Bevor Sie die Bedienerposition verlassen:
 - A. Legen Sie den Leerlauf ein.
 - B. Ziehen Sie die Feststellbremse an.
 - C. Stellen Sie den Motor ab und ziehen Sie den Zündschlüssel ab.
 - D. Wenn der Motor zur Durchführung von Wartungsarbeiten laufen muss, sind Hände, Füße, alle anderen Körperteile und Kleidung von sich bewegenden Teilen fernzuhalten.
15. Hände, Füße und Kleidung von sich bewegenden Teilen fernhalten. Warten Sie, bis die Maschine ganz zum Stillstand kommt, bevor Sie sie reinigen, einstellen oder warten.

SICHERHEITSPRAKTIKEN



16. Umstehende Personen aus dem Einsatzgebiet fernhalten.
17. Keine Passagiere befördern.
18. Stellen Sie den Motor ab, bevor Sie Reparaturen/Einstellungen vornehmen oder den Ölstand prüfen bzw.

Öl im Kurbelgehäuse nachfüllen.

19. Verwenden Sie ausschließlich von **Smithco** gelieferte Teile und Materialien. Nehmen Sie keine Veränderungen an Funktionen oder Teilen vor.
20. Seien Sie bei abgesenkten Spritzgestängen besonders vorsichtig, da diese über die Mittellinie der Maschine hinausreichen.
21. Der Sprühtank ist ein enger Raum – geeignete Vorsichtsmaßnahmen ergreifen.

Diese Maschinen sind für die professionelle Wartung von Golfplätzen, Sportrasen und anderen Flächen mit einem gepflegten Rasen sowie von zugehörigen Wegen und Parkplätzen vorgesehen. Eine Garantie der Eignung für bestimmte Aufgaben wird weder ausdrücklich noch stillschweigend gewährt.

Personen, die mit der Handhabung, Vorbereitung oder Ausbringung von Chemikalien befasst sind, müssen generell akzeptierte Praktiken anwenden, um ihre eigene Sicherheit und die Sicherheit anderer zu gewährleisten.

1. **TRAGEN** Sie Schutzkleidung, wozu Handschuhe, Helme, Atemschutzgeräte, Augenschutz und Hautbedeckungen gehören, die für den Schutz vor den jeweils verwendeten Chemikalien geeignet sind.
2. **BADEN** Sie sorgfältig nach jedem Kontakt mit Chemikalien, wobei Ihre besondere Aufmerksamkeit Augen, Nase, Ohren und Mund gelten sollte.
3. **REINIGEN** Sie Ausrüstung und Materialien gemäß den Vorschriften des Arbeitgebers, des Bundeslandes und der Gemeinde. Nur zugelassene Bereiche und Abflussanlagen verwenden.
4. **ENTSORGEN** Sie Chemikalien und Spüllösungen auf zulässige und gesetzlich unbedenkliche Weise.
5. **STELLEN** Sie Bedienern Methoden und Materialien zur Verfügung, damit diese unmittelbar nach dem Sprühen Augen und Hände waschen können.
6. **STELLEN** Sie während der Vorbereitung, des Sprühens, des Transports und der Reinigung Methoden und Materialien zur Kontrolle, sicheren Verdünnung und Neutralisierung von verschütteten Chemikalien zur Verfügung.
7. Lesen und beachten Sie jederzeit die Anweisungen und Sicherheitshinweise bezüglich der zu verwendenden Chemikalien.
8. Sichern Sie die Druckleitung vor dem Starten der Pumpe. Eine nicht ordnungsgemäß befestigte Druckleitung kann peitschenartig ausschlagen.
9. Inspizieren Sie die Pumpe und die Systemkomponenten regelmäßig.
10. Überprüfen Sie die Schläuche vor jedem Gebrauch auf Schwachstellen und Abnutzung. Alle Verbindungen müssen dicht und sicher befestigt sein.
11. Die Maschine nicht mit undichten, ausgefranzten oder geknickten Schläuchen oder Leitungen in Betrieb nehmen. Diese sind sofort zu reparieren oder zu ersetzen.
12. Verwenden Sie nur Rohre, Schläuche und Armaturen, die auf einen maximalen Druck oder den Druck ausgelegt sind, auf den das Druckentlastungsventil eingestellt ist. Rohre, Schläuche und Armaturen dürfen nur durch neue Produkte ausgetauscht werden.
13. Ein Benzinmotor darf nicht in geschlossenen Räumen betrieben werden. Stellen Sie sicher, dass der betreffende Bereich gut gelüftet ist.
14. Verwenden Sie diese Pumpen nicht zum Pumpen von Wasser oder anderen zum Verzehr durch Menschen oder Tiere bestimmten Flüssigkeiten.
15.  **ACHTUNG** **Keine entzündlichen oder explosionsfähigen Flüssigkeiten wie Benzin, Brennöl, Kerosin usw. pumpen. Nicht in explosionsgefährdeten Atmosphären verwenden. Die Pumpe darf nur mit Flüssigkeiten verwendet werden, die mit dem Material der Pumpenkomponenten kompatibel sind.**
16. Stellen Sie vor dem Einschalten des Antriebs sicher, dass alle freiliegenden beweglichen Teile abgedeckt und alle Kupplungsvorrichtungen sicher angebracht sind.
17. Trennen Sie vor Wartungsarbeiten alle Antriebsvorrichtungen und stellen Sie sicher, dass der gesamte Druck im System abgelassen wurde. Lassen Sie jegliche Flüssigkeit aus dem System ab und spülen Sie es aus.
18. Schützen Sie die Pumpe vor einem Gefrieren, indem Sie die Flüssigkeit ablassen und ein Rost- und Frostschutzmittel durch das System pumpen, um die Innenflächen der Pumpe damit zu beschichten.
19. **TRANSPORT** – Die Maschine muss zum Anheben oder Absenken der Spritzgestänge **angehalten werden**. Wegen des Nockensystems können beim Transport angehobene Spritzgestänge nach vorne oder nach hinten fallen, wenn das Transportmittel zum Stillstand kommt oder über unebenes Gelände fährt.
20. Bei Verwendung einer simulierten Geschwindigkeit mit einem Radion 8140 muss für eine ordnungsgemäße Steuerung der Ausbringungsrates beim Sprühen wieder zur Fahrgeschwindigkeit gewechselt werden.  **WICHTIG**

TECHNISCHE DATEN

GEWICHTE UND ABMESSUNGEN

Länge	305 cm (120")
Breite	165 cm (65")
Breite mit ausgeklapptem 18' Spritzgestänge	610 cm (240")
Höhe mit Überrollschutzbügel	195 cm (77")
Höhe mit eingeklapptem 18' Spritzgestänge	279 cm (110")
Radstand	173 cm (68")
Leergewicht	851 kg (1877 lbs)
Vollgewicht	1645 kg (3626 lbs)

GERÄUSCHPEGEL (DBA)

Auf Ohrhöhe	92 dB
Bei 0,914 m (3 ft.)	98 dBA
Bei 9,14 m (30 ft.)	88 dBA

MOTOR

Hersteller	Briggs & Stratton
Modellnr.	613477
Typ/Spez.-Nr.	0271-J1
Leistung	35 PS (26 kW)
Kraftstoff	Bleifreies Benzin mit mindestens 87 Oktan
Kühlsystem	Luftkühlung
Schmiersystem	Druckschmierung
Generator	20 A

RÄDER UND REIFEN

Vorn: Zwei 20 x 10,00 x 10 NHS Multi-Rib; 1,4 bar (20 psi)
Hinten: Zwei 24 x 13,00 x 12 NHS Multi-Trac; 1,4 bar (20 psi)

GESCHWINDIGKEIT

Stufenlos einstellbar 0–20 km/h (0–12 mph)

BATTERIE

Kfz-Ausführung	24F – 12 Volt
BCI-Gruppe	Größe 24
Kaltstartleistung	900 (Minimum)
Polarität (Masse)	Negativ (–)
Max. Länge	26 cm (10,25")
Max. Breite	17 cm (6,88")
Max. Höhe	25 cm (10")

FÜLLMENGEN

Motoröl	Siehe Betriebsanleitung des Motors
Kraftstoff	37,85 l (10 Gallonen)
Hydraulikflüssigkeit	19 l (5 Gallonen)
Hydraulikflüssigkeits-Güteklasse	Motoröl nach SAE 10W-40 API-Serviceklasse SJ oder höher

OPTIONALES SPRÜHZUBEHÖR

20-816	Wasserzählerkit (Liter)	20-815	Wasserzählerkit (Gallonen)
15-619	Cleanload™-Chemikalienfüllsystem	10-653	Reinwasser-Waschtank – Frontmontage
15-622	Schutzdach	30-006	Reinwasser-Waschtank – Heckmontage
15-965	Schaummarker	15-968	26-Gallonen-Waschsystem mit elektrischer Pumpe
17-601	15'-HD-Spritzgestänge	17-585	18'-HD-Spritzgestänge
17-580	20'-HD-Spritzgestänge	17-622	Spritzgestängeabdeckung für 17-585
15-967	Schlauchtrommel-Montagesatz	17-590	Sonic-Spritzgestänge
15-835	Tankspülsystem		
16-129	Manuelle Schlauchtrommel, 61 Meter (200 ft.) Kapazität		
16-906	Elektrische Schlauchtrommel, 61 Meter (200 ft.) Kapazität		

Der Spray Star 1200 wird zusammengebaut und betriebsbereit von **Smithco** geliefert. Je nach den Versandbedingungen muss ggf. die Batterie installiert werden.

Das Sprühsystem wird gewöhnlich am 1200 Hauptantrieb installiert geliefert. Wenn ein Sprühsystem vom Händler oder Hersteller an einen Hauptantrieb installiert werden muss, die Komponenten entsprechend den Teilezeichnungen im *Spray Star 1200 Ersatzteil-/Servicehandbuch* zusammenbauen und anbringen.

1. Den Reifendruck prüfen. Die Vorder- und Hinterreifen müssen auf 1,4 bar(20 psi) aufgepumpt sein.
2. Die Batterie befindet sich unter dem Sitz. Bei der Elektrik handelt es sich um ein System mit negativer Masse.

ACHTUNG

Der Anschluss der Batteriekabel an den falschen Pol kann zu Personenschäden bzw. Schäden an der Elektrik führen. Sicherstellen, dass die Batterie und Batteriekabel keine sich bewegenden Teile behindern

bzw. an diesen scheuern. Das rote Pluskabel (+) (A) zuerst an der Batterie anschließen. Beim Trennen der Batteriekabel das schwarze Minuskabel (-) (B) zuerst entfernen.

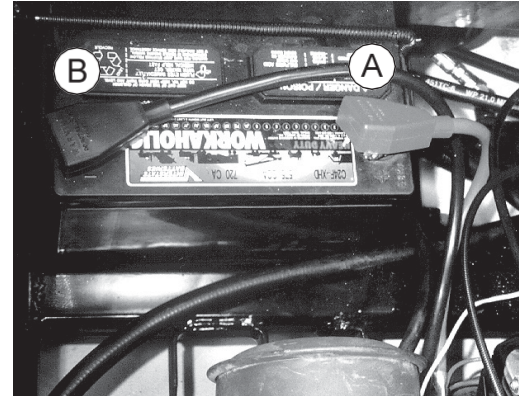

3. Den Füllstand der Hydraulikflüssigkeit im Tank unter dem Sitz prüfen. Falls erforderlich den Deckel abnehmen und Motoröl nach SAE 10W-40 API Serviceklasse SJ oder höher einfüllen. Der Füllstand sollte im kalten Zustand ca. 5 bis 6,4 cm (2 bis 2-1/2") unter der Unterkante des Einfüllstutzens des Tanks liegen. **NICHT ÜBERFÜLLEN.**
4. Den Kraftstofftank auf der linken Seite mit bleifreiem Benzin mit (mindestens) 87 Oktan füllen. Den Kraftstofftank nur bis zu 2,54 cm (1 Zoll) unterhalb der Unterkante des Einfüllstutzens füllen, um Platz für Kraftstoffausdehnung zu lassen. **NICHT ÜBERFÜLLEN.**

GEFAHR

Kraftstoff ist entflammbar. Bei der Lagerung von und beim Umgang mit Kraftstoff vorsichtig vorgehen. Den Kraftstofftank nicht bei laufendem Motor oder in einem geschlossenen Bereich füllen. Kraftstoffdämpfe sind explosiv. Das Einatmen von Kraftstoffdämpfen ist gefährlich. Beim Füllen des Kraftstofftanks NICHT RAUCHEN. NICHT ÜBERFÜLLEN.

5. Die Maschine muss vor der Inbetriebnahme geschmiert werden; die Schmierstellen sind im *Spray Star 1200 Ersatzteil-/Servicehandbuch* angegeben.
6. Das Spritzgestänge und anderes optionales Zubehör an den Hauptantrieb anbringen. Hierbei die Anweisungen im *Spray Star 1200 Ersatzteil-/Servicehandbuch* befolgen. Die Düsen müssen den korrekten Abstand über dem Rasen entsprechend der Beschreibung im *Leitfaden für das Besprühen von Rasenflächen* aufweisen. Das Spritzgestänge muss ordnungsgemäß funktionieren und die äußeren Abschnitte müssen beim Aufprall auf ein Hindernis abklappen und anschließend wieder in die normale Betriebsposition zurückkehren.
7. Die Gestängehöhe, den Düsenabstand und die Fördermengen unmittelbar vor dem Sprühen noch einmal überprüfen.
8. Die Maschine wird mit Windschutzscheiben-Waschflüssigkeit im Sprühsystem versandt, um Einfrieren zu verhindern. Das System gründlich mit klarem Wasser spülen. Den Tank mit Wasser füllen und die vier Befestigungsschrauben des Tanks nachziehen.

ACHTUNG

Die Pumpe unter keinen Umständen trocken laufen lassen! Das Ventil auf der Saugseite der Pumpe (zwischen Pumpe und Tank) muss immer vollständig geöffnet sein, wenn die Pumpe betrieben wird.

9. Vor der Inbetriebnahme die Bedienungsanweisungen lesen.

BEDIENELEMENTE UND INSTRUMENTE

- A. GPS-Tachometer – Das Tachometer zeigt die Fahrgeschwindigkeit des Fahrzeugs in Kilometer und Meilen pro Stunde an.
- B. Öllampe – Die Öllampe muss aufleuchten, wenn die Zündung bei abgestelltem Motor eingeschaltet wird. Die Lampe muss ausgehen, wenn der Motor läuft. Wenn die Öllampe bei laufendem Motor aufleuchtet, ist der Öldruck zu niedrig. In diesem Fall den Motor sofort abstellen und die Ursache suchen.
- C. Zündschloss – Das Zündschloss hat drei Positionen: Off-Run-Start(Aus-Betrieb-Anlassen).
- D. Schalter für das linke Spritzgestänge – Dieser Kippschalter hebt und senkt das linke Spritzgestänge.
- E. Schalter für das rechte Spritzgestänge – Dieser Kippschalter hebt und senkt das rechte Spritzgestänge.
- F. Scheinwerfer – Die Scheinwerfer werden durch Drücken des oberen Teils dieses Kippschalters eingeschaltet und durch Drücken des unteren Teils ausgeschaltet.
- G. Sprühpumpe – Die Pumpe wird durch Drücken des oberen Teils dieses Kippschalters eingeschaltet und durch Drücken des unteren Teils ausgeschaltet. Eine gelbe Leuchte zeigt „Ein“ an.
- H. Tempomat – Die Fahrgeschwindigkeitsregelung wird durch Drücken des oberen Teils dieses Kippschalters eingeschaltet und durch Drücken des unteren Teils ausgeschaltet. Diese Funktion wird zusammen mit dem Fahrgeschwindigkeits-Fußschalter (T) verwendet. Eine grüne Leuchte zeigt „Ein“ an.
- I. Doppelter USB-Ladeanschluss – Zum Laden Ihres Handys, Tablets oder eines beliebigen anderen Mobilgeräts.
- J. Gashebel – Der Gashebel dient der Einstellung der Motordrehzahl.
- K. Betriebsstundenzähler – Der Betriebsstundenzähler gibt die Laufzeit der Maschine an. Der Zähler läuft nur bei eingeschalteter Zündung.
- L. Summer – Der Summer ertönt, wenn die Pumpe trocken läuft.
- M. Choke – Der Choke erleichtert das Starten des Motors. Den Chokeyknopf herausziehen, um die Vergaserklappe beim Starten eines kalten Motors zu schließen. Den Knopf hineindrücken, nachdem der Motor angesprungen ist. Der Choke wird gewöhnlich nicht benötigt, wenn der Motor warm ist.
- N. Fahrpedal-Begrenzungshebel – Aktiviert bzw. deaktiviert das Geschwindigkeitslimit. Den Hebel zum Aktivieren in die Vorwärtsstellung bewegen und zum Deaktivieren ganz zurückstellen. Wenn der Hebel aktiviert ist, ist der Bewegungsbereich des Fahrpedals begrenzt. Das Fahrpedal muss verwendet werden, um diese Geschwindigkeit beizubehalten. Die Geschwindigkeit mit dem Knopf am Ende des Hebels einstellen: gegen den Uhrzeigersinn, um die Geschwindigkeit zu erhöhen, und im Uhrzeigersinn, um die Geschwindigkeit zu verringern. Den Hebel deaktivieren, um den vollen Fahrpedalbereich verfügbar zu haben.



TACHOMETER

Diese Maschine ist mit einem GPS-Tachometer ausgestattet. **Bitte beachten Sie:** Wenn das Tachometer mehr als 4 Stunden ausgeschaltet war, kann die Erfassung des Signals bis zu 1 Minute dauern, da sich die Satelliten in dieser Zeit beträchtlich von Ihrer Position wegbewegt haben. **Dies ist normal.** Die Stromaufnahme ist äußerst niedrig und hat praktisch keine Auswirkungen auf die Ladung der Batterie. Das Direktstartkabel sollte direkt an die +12-Volt-Klemme der Batterie angeschlossen werden und stets (100 % der Zeit) mit der Spannungsquelle verbunden bleiben. Beim erstmaligen Anlegen der Spannungsversorgung an die GPS-Anzeige schlägt die Anzeigenadel bis zum Anschlag gegen den Uhrzeigersinn auf 0 km/h aus. Die Anzeigenadel bleibt bei 0 km/h und schwingt leicht um Null, um anzuzeigen, dass das GPS die Satelliten erfasst. Das GPS ist dann **noch nicht** zur Anzeige der Geschwindigkeit bereit. Nachdem die Satelliten erfasst wurden (15-45 Sekunden), durchläuft die Anzeigenadel den gesamten Anzeigebereich und kehrt dann zu 0 km/h zurück, um die Betriebsbereitschaft anzuzeigen.

- O. Feststellbremse – Die Feststellbremse ist ausschließlich eine Parkbremse. Den Hebel nach hinten ziehen, um die Feststellbremse freizugeben, und nach vorne schieben, um die Feststellbremse zu verriegeln. Der Betätigungswiderstand der Feststellbremse kann durch Drehen des Knopfes im Uhrzeigersinn erhöht und durch Drehen des Knopfes gegen den Uhrzeigersinn verringert werden.
- P. Schalter der GNSS-Antenne – (Optional) Zum Ein-/Ausschalten der mit Sprühsystemen verwendeten GNSS-Antenne.
- Q. Vorwärtsfahrpedal – Dieses Pedal bestimmt die Fahrgeschwindigkeit. Das Pedal drücken, um die Geschwindigkeit zu erhöhen. Die gewünschte Geschwindigkeit mithilfe des Pedals einstellen.
- R. Rückwärtsfahrpedal – Dieses Pedal bestimmt die Fahrgeschwindigkeit in der umgekehrten Richtung. Das Pedal drücken, um die Fahrtrichtung zu wechseln. Die gewünschte Geschwindigkeit mithilfe des Pedals einstellen.



SPRITZGESTÄNGE-HAUPTSCHALTER (S)

Der Spritzgestänge-Hauptschalter (S) befindet sich auf dem linken Fußbrett. Er dient zur Übersteuerung des Hauptschalters der Computerkonsole der **Radion-Sprühsysteme**. Durch Drücken des Schalters nach unten werden die Spritzgestänge ein- bzw. ausgeschaltet. Für **TeeJet-Systeme** muss der Hauptschalter am Computer **eingeschaltet** sein.

FAHRGESCHWINDIGKEITSHABEL (T)

Die Funktion des Fahrgeschwindigkeitshebels (T) entspricht nicht dem Tempomat an einem Kraftfahrzeug. Der Fahrgeschwindigkeitshebel befindet sich auf dem mittleren Fußbrett und dient zur Fixierung der Vorwärts-Fahrgeschwindigkeit.

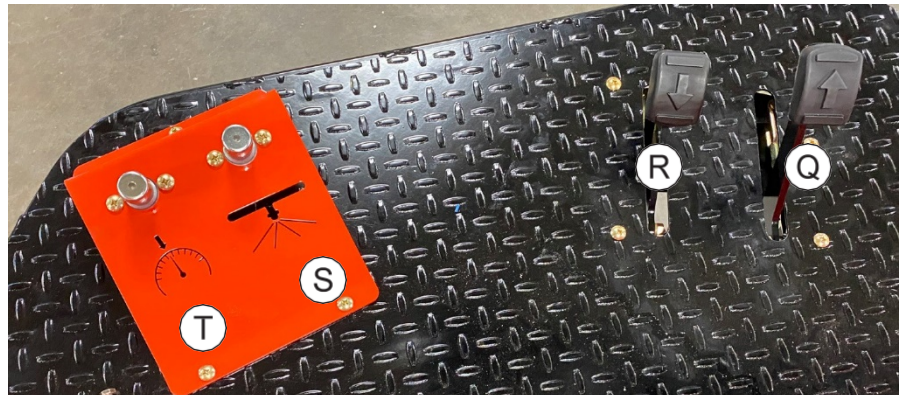

ZUM AKTIVIEREN:

1. Den Kippschalter auf EIN (L) stellen (grüne Leuchte).
2. Die gewünschte Geschwindigkeit mit dem Fußpedal einstellen.
3. Auf den Fußschalter (T) drücken, um die Geschwindigkeit zu fixieren.
4. Erneut auf den Fußschalter drücken, um die Fixierung zu deaktivieren.



Vor dem Deaktivieren der Geschwindigkeitsfixierung einen Fuß auf das Fahrpedal stellen, um abruptes Anhalten zu vermeiden.

BETRIEB

Vor Inbetriebnahme des Spray Star 1200 mit allen Bedienelementen und Funktionen vertraut machen. Außerdem alle Wartungsanforderungen ausführen und die Sicherheitshinweise lesen. Gründliche Kenntnisse über den Aufbau und die Betriebsweise des Spray Star 1200 und die Durchführung der vorgeschriebenen Wartungsschritte gewährleisten für viele Jahre einen störungsfreien Betrieb.

SICHERHEIT

Der Bediener eines Fahrzeugs oder einer Maschine mit beweglichen Teilen muss stets auf Sicherheit achten.

1. Alle Schutzabdeckungen und -vorrichtungen stets angebracht lassen.
2. Die Feststellbremse immer verriegeln, bevor der Bediener sich vom Fahrzeug entfernt oder bevor Wartungsarbeiten durchgeführt werden.
3. Stets alle erforderliche(n) Schutzbekleidung und Schutzausrüstungsgeräte tragen.
4. Vor dem Betanken des Fahrzeugs oder Durchführen von Wartungsarbeiten, die keine Motorleistung erfordern, stets den Motor abstellen.

TÄGLICHE CHECKLISTE

1. Motorölstand prüfen und nach Bedarf Öl nachfüllen. **NICHT ÜBERFÜLLEN.** Güteklasse des Öls und Verfahren sind in der Betriebsanleitung des Motors aufgeführt.
2. Der Reifendruck darf maximal 1,4 bar (20 psi) betragen.
3. Das elektrische System und die Batteriekabel auf lockere Anschlüsse und beschädigte Kabel untersuchen. Fehlerhafte Teile austauschen und lockere Teile anziehen.
4. Befestigungselemente auf lockere oder fehlende Muttern, Schrauben, Bolzen usw. prüfen und nach Bedarf anziehen bzw. ersetzen.
5. Hydraulikleitungen auf Schäden und Lecks untersuchen. Nicht mit den Händen nach Lecks suchen.
6. Füllstand der Hydraulikflüssigkeit prüfen. Der Hydraulikflüssigkeitstank befindet sich auf der linken Seite der Maschine. Der Füllstand sollte im kalten Zustand ca. 5 bis 6,4 cm (2"-2½") unterhalb der Unterkante des Einfüllstutzens des Tanks liegen. Ausschließlich Motoröl nach SAE 10W-40 API Service SJ oder höher verwenden.
7. Lenk-, Gas- und Schaltgestänge auf gute Verbindung und ungehinderte Bewegung prüfen.
8. Bedienelemente auf leichtgängigen, ordnungsgemäßen Betrieb prüfen. Nach Bedarf schmieren.
9. Die Einstellungen der Feststellbremse prüfen und falls erforderlich nachstellen.
10. Vibrationsdämpfer am Motorrahmen prüfen.

STARTEN DES MOTORS

1. Sicherstellen, dass das Kraftstoff-Absperrventil auf ON (EIN) steht. Das Ventil befindet sich am Kraftstofftank.
2. Das Zündschloss befindet sich am Armaturenbrett. Den Zündschlüssel (A) einstecken und im Uhrzeigersinn drehen (C), bis der Motor startet. Den Zündschlüssel loslassen und in die Betriebsstellung (B) zurückkehren lassen. Den Choke und Gashebel nach Bedarf verwenden.
3. Dieselmotor – Den Zündschlüssel (A) einstecken und im Uhrzeigersinn auf (B) drehen. Wenn die Glühkerzenlampe ausgeht, den Zündschlüssel auf (C) drehen, bis der Motor startet. Den Zündschlüssel loslassen und in die Betriebsstellung (B) zurückkehren lassen.
4. Den Motor einige Minuten im Leerlauf warmlaufen lassen, bevor die Fahrtrichtung gewählt wird.

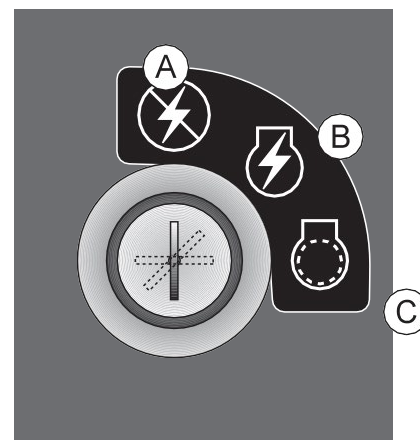

ABSTELLEN DES MOTORS**⚠ WICHTIG**

Wenn der Motor mit hoher Belastung betrieben wurde, den Motor einige Minuten im Leerlauf abkühlen lassen, bevor der Zündschlüssel auf OFF (AUS) gestellt wird.

1. Die Sprühpumpe ausschalten.
2. Den Gashebel auf „niedrige“ Drehzahl schieben und den Zündschlüssel auf OFF (AUS) stellen.
3. Den Zündschlüssel abziehen und die Feststellbremse verriegeln.

⚠ VORSICHT

Das Fahrzeug nicht unbeaufsichtigt lassen, während der Motor läuft. Vor dem Entfernen vom Fahrzeug das Fahrzeug stets anhalten, die Feststellbremse verriegeln, die Zündung ausschalten und den Zündschlüssel abziehen.

BETRIEB

Vor Verwendung des Spray Star 1200 müssen sich der Fahrzeugführer und der Sprühtechniker mit allen Hinweisen zum Versprühen von Chemikalien im *Leitfaden für das Besprühen von Rasenflächen* vertraut machen.

⚠ WICHTIG

Alle Tests und die Kalibrierung der Sprühanlagen sind mit Wasser und nicht mit Chemikalien durchzuführen. Auf diese Weise wird die Sicherheit aller an der Kalibrierung beteiligten Personen gewährleistet. Chemikalien dürfen erst nach Abschluss der Kalibrierungsverfahren der Sprühanlage hinzugefügt werden.

ZUGMASCHINE

Wenn der Spray Star 1200 ohne Einsatz des Motors bewegt werden muss, muss das Umgehungsventil in der hydrostatischen Pumpe $\frac{1}{4}$ Umdrehung nach links gedreht und damit geöffnet werden. Das Ventil befindet sich an der Rückseite der Pumpe. Ein „offenes“ Bypassventil ermöglicht den ungehinderten Durchfluss der Flüssigkeit durch die Räder. Für den normalen Betrieb muss das Ventil im Uhrzeigersinn in die geschlossene Stellung gedreht werden. Wenn das Ventil bei laufendem Motor nicht geschlossen ist, werden die Räder nicht angetrieben.

BETRIEB AN HÄNGEN

An Hängen NICHT plötzlich anfahren oder anhalten. Bei Richtungsänderungen besonders vorsichtig vorgehen. Das Sprühgerät NICHT an Hängen mit einem Gefälle von mehr als 10° betreiben.

BATTERIE

In den Batterien können sich explosive Gase entwickeln, die Verletzungen verursachen können. Flammen, Funken und andere Zündquellen von der Batterie fernhalten. Beim Laden oder Arbeiten in der Nähe von Batterien ist stets ordnungsgemäßer Augenschutz zu tragen und für ausreichende Belüftung zu sorgen.

Batteriekabel vor Verwendung von „Schnellladeverfahren“ abklemmen.

Die Batterie 10 Minuten mit 15 A oder 30 Minuten mit 7 A laden. Die empfohlene Laderate nicht überschreiten. Wenn Batteriesäure kocht und überläuft, die Laderate verringern.

Den Masseanschluss (-) der Batterie stets zuerst abklemmen und zuletzt anschließen. Gefahren wie folgt vermeiden:

1. Batterien in gut belüfteten Bereichen füllen.
2. Augenschutz und Gummihandschuhe tragen.
3. Beim Einfüllen von Batteriesäure keine Dämpfe einatmen.
4. Batteriesäure nicht verschütten.

⚠ ACHTUNG

Batteriesäure muss äußerst vorsichtig gehandhabt werden. Wenn Säure auf einem Körperteil verschüttet wird, alle Kontaktbereiche unverzüglich mit reichlich Wasser abspülen. Sofort einen Arzt aufsuchen.

STARHILFEVERFAHREN

⚠ ACHTUNG

Eine Hilfsbatterie und Starthilfekabel verwenden. Beim Anschließen einer Hilfsbatterie äußerst vorsichtig vorgehen. Die ordnungsgemäße Polarität beachten, um Funkenbildung zu vermeiden.

Zum Starten des Motors mit dem Starthilfeverfahren (Batterie mit negativer Masse):

1. Augenschutz tragen.
2. Die Enden eines Kabels an die Plusklemme (+) jeder Batterie anschließen: zuerst (A), dann (B).
3. Ein Ende des anderen Kabels an die Minusklemme (-) der „funktionierenden“ Batterie (C) anschließen.
4. Das andere Ende des Kabels (D) an den Motorblock der zu startenden Maschine anschließen (NICHT an die Minusklemme [-] der Batterie).

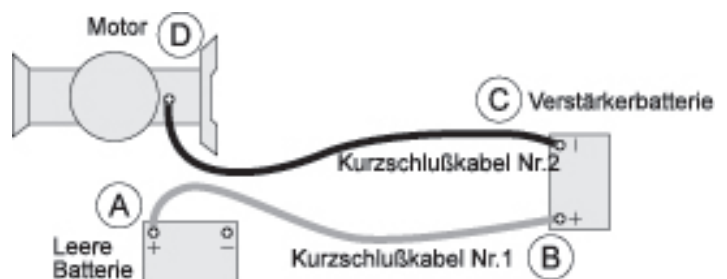

Um die Beschädigung von anderen elektrischen Komponenten an der zu startenden Maschine zu verhindern, sollte der Motor mit Leerlaufdrehzahl betrieben werden, bevor die Starthilfekabel abgeklemmt werden.

SPRÜHVENTILEINSTELLUNGEN UND UMWÄLZUNG DES SPRÜHTANKS

Der Kugelhahn an der Ansaugseite der Pumpe zwischen Pumpe und Tank muss vollständig geöffnet sein, bevor die Pumpe eingeschaltet wird. Dieses Ventil nur schließen, wenn dies zum Reinigen des Filters bei im Sprühtank befindlicher Sprühflüssigkeit erforderlich ist.

Auf der Druckseite der Sprühanlage befindet sich ein einzelnes manuelles Durchflussregelventil zur Steuerung der Tankumwälzung. Dieses Ventil kann so weit wie nötig geöffnet werden, um mit dem Quadrajet-Rührwerk im Tankboden eine hydraulische Umwälzung zu erzeugen. Es kann teilweise geschlossen werden, um eine Schaumbildung der Sprühflüssigkeit im Tank zu verhindern bzw. zu reduzieren. Wenn der Flüssigkeitspegel im Sprühtank einen bestimmten Stand erreicht (in der Regel 3,8 bis 95 l [1-25 Gallonen] je nach Gelände und anderen Bedingungen), muss das Ventil in der Umwälzleitung eventuell geschlossen werden, um einen Saugverlust zu verhindern.

Wenn der Spray Star mit einer Schlauchtrommel ausgestattet ist, befindet sich ein zweiter Kugelhahn am Entladesystem, um die Schlauchtrommel mit Flüssigkeit zu versorgen.

Das Quadrajet-Umwälzsystem arbeitet mit vier Venturidüsen im Tankboden. Diese Düsen haben austauschbare Düsenplatten, die die folgenden Mengen an Sprühflüssigkeit ausstoßen.

Düsen- durch- messer	Zufluss zu Umwälzung in gpm	Zufluss zu Umwälzung in l/min	Umwälz- druck in psi	Umwälz- druck in bar	Umwälz- leistung in gpm	Umwälz- leistung in l/min
1/8"	1,9	7,2	25	1,7	6,3	23,8
1/4"	2,7	10,2	50	3,4	10,0	37,9
3/8"	3,8	14,4	100	6,9	15,0	56,8
1/2"	2,8	10,6	25	1,7	7,6	28,8
5/8"	4,2	15,9	50	3,4	12,2	46,2
3/4"	5,5	20,8	100	6,9	17,5	66,2
1"	3,6	13,6	25	1,7	9,1	34,4
1 1/4"	5,6	21,2	50	33,4	14,3	54,1
1 1/2"	7,9	29,9	100	6,9	18,7	70,8

Diese Düsenplatten können ausgetauscht werden, um die Leistung der Sprühanlage zu verbessern. Kleinere Düsenplatten reduzieren die Umwälzmenge (was für bestimmte schäumende Flüssigkeiten empfohlen wird) und erhöhen den entladbaren Flüssigkeitsanteil. Größere (oder gar keine) Platten erhöhen die Umwälzmenge und verringern den über die Düsen entladbaren Flüssigkeitsanteil.

TANKUMWÄLZUNG

REINIGEN DES UMWÄLZLEITUNGSSIEBS

Das Umwälzleitungssieb befindet sich unter dem Filter der Sprühanlage. Dieses Sieb fängt Verunreinigungen ab, bevor diese in das Turbojet-Umwälzsystem im Sprühtank gelangen. Die Schale kann mit dem am Sieb befindlichen Schnelltrennstift entfernt werden. **Nach JEDEM Gebrauch** die Schale entfernen und das Sieb reinigen. Das Sieb nach Bedarf ersetzen. Wir empfehlen ein 50-Mesh-Sieb.

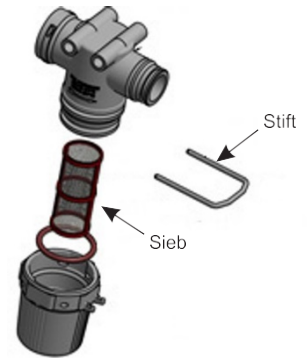

DYNAJET® DÜSENREINIGUNG

Die Düsenpulenbaugruppe muss regelmäßig auseinandergebaut und gereinigt werden, wofür die zwei im Lieferumfang des DynaJet® Systems enthaltenen Schraubenschlüssel benötigt werden. Zum Lockern der Düsenbaugruppe einen Schraubenschlüssel an der Rohreinheit und den zweiten an der Edelstahlkappe anlegen. Einen Schraubenschlüssel festhalten und den anderen drehen, um die Baugruppe zu lösen. Die Düsenbaugruppe nach dem Trennen mit Wasser reinigen und die Teile auf Qualitätsprobleme überprüfen. Zum Ersetzen von Teilen nach Bedarf den Ersatzteilsatz 20-673-01P bestellen.

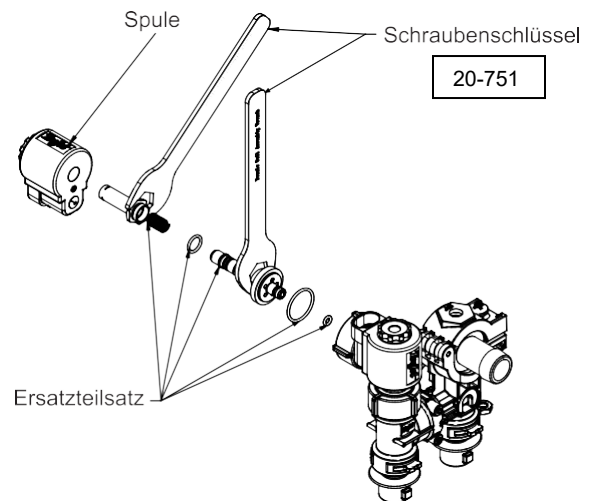

REINIGUNG DER SPRÜHANLAGE

Eine der häufigsten Ursachen für herabgesetzte Pumpenleistung ist Korrosion im Innern der Pumpe. Die Pumpe und das gesamte System mit einer Lösung spülen, die das geförderte Medium chemisch neutralisiert. Die Lösung entsprechend den Herstelleranweisungen mischen. Dadurch werden die meisten in der Pumpe zurückgebliebenen Rückstände aufgelöst und das Innere der Pumpe wird für den nächsten Gebrauch gereinigt.

KORROSIONSSCHUTZ

Nach dem Reinigen der Pumpe entsprechend den Anweisungen die Pumpe mit einem rosthemmenden Ganzjahres-Frostschutzmittel (Prestone, Zerex usw.) spülen. Die Lösung 50:50 mischen, d. h. 50 % Frostschutzmittel und 50 % Wasser. Anschließend das Innere der Pumpe mit einem Korrosionsschutzmittel wie Fluid Film oder WD-40 beschichten. Wenn das Sprühgerät für einen längeren Zeitraum nicht verwendet wird, die Ein- und Auslassschläuche der Pumpe trennen und die Öffnungen der Pumpe mit Kappen oder Klebeband verschließen. Bei der Entsorgung von Flüssigkeiten alle gesetzlichen Vorschriften einhalten.

⚠ WICHTIG

Chemikalien und Chemikalienrückstände müssen nach jedem Gebrauch vollständig entfernt werden. Bei der Entsorgung von Flüssigkeiten und Rückständen alle gesetzlichen Vorschriften einhalten.

REINIGUNG DER SPRÜHANLAGE

Den Tank nach jedem Gebrauch entleeren und die gesamte Anlage entsprechend den nachfolgenden Anweisungen gründlich reinigen:

1. Das 3-Wege-Ventil schließen und das Innere des Tanks gründlich mit sauberem Wasser spülen. Die Abdeckung vom Ventil abnehmen, um das Wasser abzulassen.
2. Den Tank zu zehn Prozent mit sauberem Wasser füllen. Das 3-Wege-Ventil öffnen, die Pumpe starten und das Wasser durch den Sprühschlauch oder das Spritzgestänge (mit abgenommenen Düsen) vollständig abpumpen.
3. Das 3-Wege-Ventil wieder schließen und das Innere des Tanks gründlich ausspülen. Die Abdeckung vom 3-Wege-Ventil entfernen, um die Flüssigkeit abzulassen.
4. Die Außenflächen des Sprühgeräts gründlich mit sauberem Wasser spülen.
5. Diese Sprühanlage ist mit einem selbstreinigenden Sieb ausgerüstet. Das System verwendet den überschüssigen Pumpendurchfluss, um verstopfende Teilchen zurück zum Sprühtank zu spülen. Zwischen dem kegelförmigen Innenzylinder und der Vorderseite des Siebs befindet sich eine Lücke, die bewirkt, dass die Einlassflüssigkeit mit hoher Geschwindigkeit an der Siebvorderseite vorbeiströmt und kleine Teilchen kontinuierlich ablöst und wegspült. Für diesen Abspüleffekt wird eine Strömung von mindestens 23 l/min benötigt.

REINIGEN DES UMWÄLZLEITUNGSSIEBS

Das Umwälzleitungssieb befindet sich unter dem Filter der Sprühanlage. Dieses Sieb fängt Verunreinigungen ab, bevor diese in das Turbojet-Umwälzsystem im Sprühtank gelangen. Die Schale kann mit dem am Sieb befindlichen Schnelltrennstift entfernt werden. **Nach JEDEM Gebrauch** die Schale entfernen und das Sieb reinigen. Das Sieb nach Bedarf ersetzen. Wir empfehlen ein 50-Mesh-Sieb.

MANUELLE SCHLAUCHTROMMEL

Diese Trommel befindet sich auf der Rückseite des Spray Star oben auf dem Tank. Den Kugelhahn in der Nähe des Verteilerventils öffnen, um die Flüssigkeit in die Schlauchtrommel laufen zu lassen. Den Sperrstift herausziehen und eine halbe Umdrehung drehen, um den Stift in die entriegelte Position zu setzen. Dadurch kann der Schlauch weiter herausgezogen und der Griff zum Aufrollen des Schlauchs verwendet werden. Zum Verhindern der Bewegung während des Transports oder der Lagerung den Sperrstift in die verriegelte Position setzen.

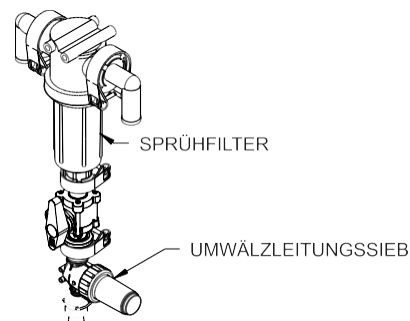

REINIGUNG DER SPRÜHANLAGE

ELEKTRISCHE SCHLAUCHTROMMEL

Diese Trommel befindet sich auf der Rückseite des Spray Star oben auf dem Tank. Den Kugelhahn in der Nähe des Verteilerventils öffnen, um die Flüssigkeit in die Schlauchtrommel laufen zu lassen. Zum Abwickeln des Schlauchs einfach die gewünschte Schlauchlänge herausziehen. Zum Aufwickeln des Schlauchs sicherstellen, dass der Kippschalter auf EIN (ON) positioniert ist und den Tastschalter drücken, bis die gewünschte Schlauchlänge aufgewickelt wurde. Bei Nichtgebrauch den Sicherheitsschalter ausschalten.

SCHAUMMARKER

Dieser Marker befindet sich rechts neben dem Bedienfeld. Den Hebel am Kompressor verwenden, um zu wählen, welches Spritzgestänge zur Schaumabgabe verwendet wird. Den Druck entsprechend der zu verwendenden Schaummenge mit der Skala am Schaumbildner einstellen. Der Schaumbildner kann außerdem mit dem Schalter am Kompressor ein- bzw. ausgeschaltet werden.

ELEKTRISCHALTPLAN

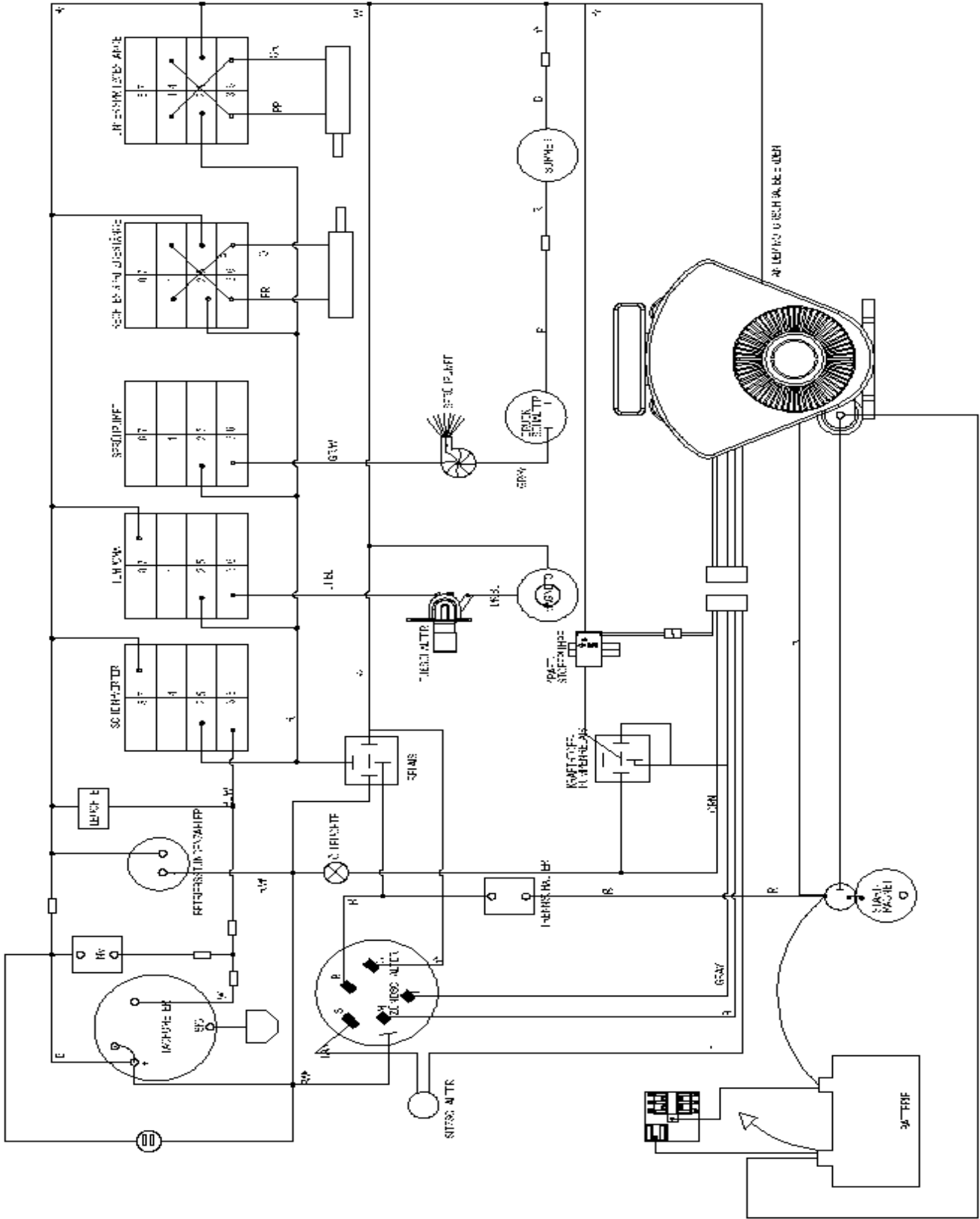

HYDRAULIKSCHALTPLAN

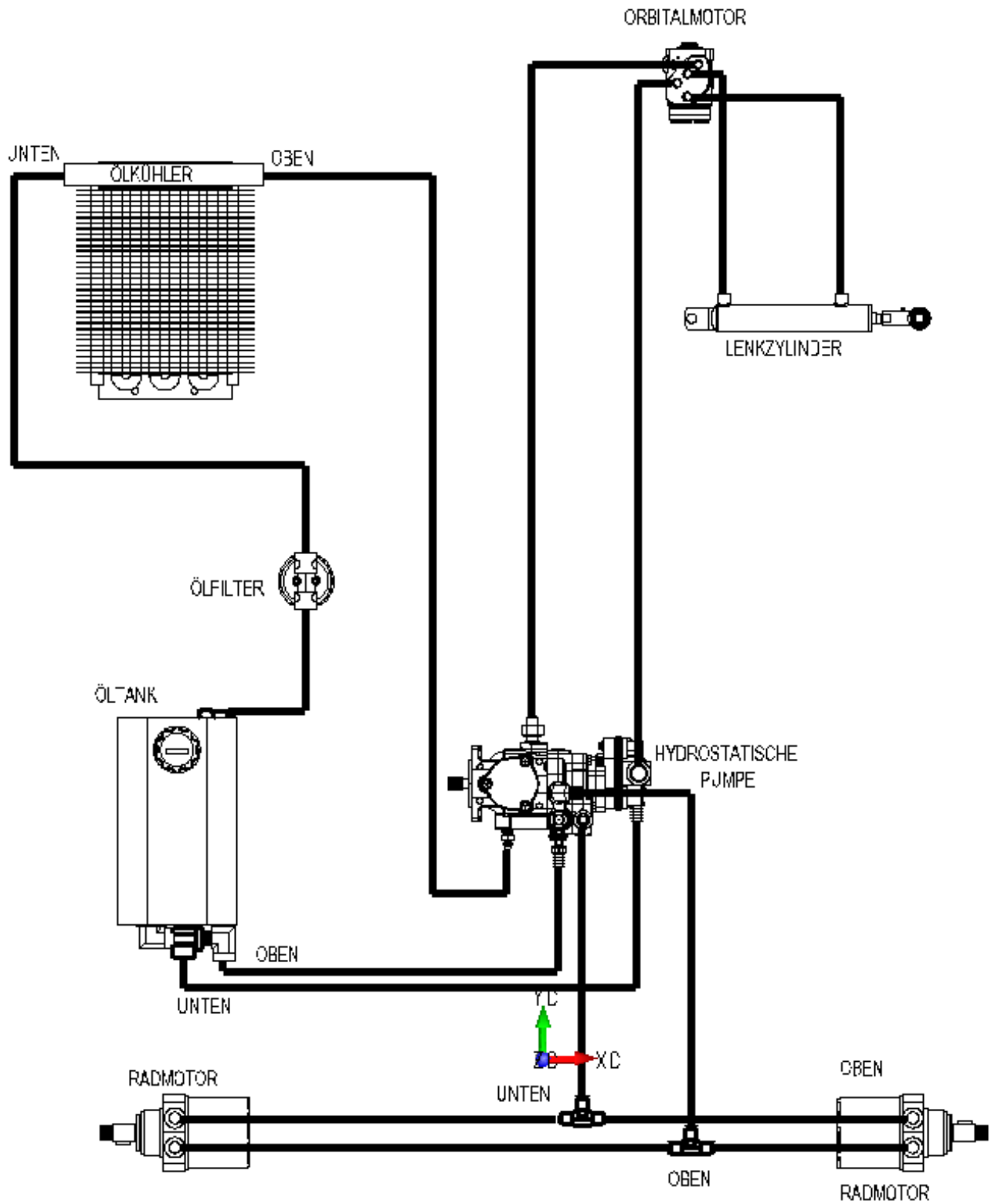

DECLARATION OF CONFORMITY • ДЕКЛАРАЦИЯ ЗА СЪОТВЕТСТВИЕ • PROHLÁŠENÍ O SHODĚ • OVERENSSTEMMELSESERKLÆRING • CONFORMITEITSVERKLARING • VASTAVUSDEKLARATSIOON • VAATIMUSTENMUKAISUUSVAKUUTUS • DECLARATION DE CONFORMITE • KONFORMITÄTSEKTLÄRUNG • ΔΗΛΩΣΗ ΣΥΜΜΟΡΦΩΣΗΣ • MEGFELELŐSÉGI NYILATKOZAT • DICHIARAZIONE DI CONFORMITÀ • ATBILSTĪBAS DEKLARĀCIJA • ATITIKTIES DEKLARACIJA • DIKJARAZZJONI TAL-KONFORMITÀ • DEKLARACJA ZGODNOŚCI • DECLARAÇÃO DE CONFORMIDADE • DECLARAȚIE DE CONFORMITATE • VYHLÁSENIE O ZHODE • IZJAVA O SKLADNOSTI • DECLARACIÓN DE CONFORMIDAD • DEKLARATION OM ÖVERENSSTÄMMELSE

Business name and full address of the manufacturer • Търговско име и пълен адрес на производителя • Obchodní jméno a plná adresa výrobce • Producentens firmanavn og fulde adresse • Bedrijfsnaam en volledig adres van de fabrikant • Tootja ärinimi ja täielik aadress • Valmistajan toiminimi ja täydellinen osoite • Nom commercial et adresse complète du fabricant • Firmenname und vollständige Adresse des Herstellers • Εταιρεία και ταχυδρομική διεύθυνση κατασκευαστή • A gyártó üzleti neve és teljes címe • Ragione sociale e indirizzo completo del fabbricante • Uzņēmuma nosaukums un pilna ražotāja adrese • Verslo pavadinimas ir pilnas gamintojo adresas • Isem kummerčialji u indirizz shih tal-fabrikant • Nazwa firmy i pełny adres producenta • Nome da empresa e endereço completo do fabricante • Denumirea comercială și adresa completă a producătorului • Obchodný názov a úplná adresa výrobcu • Naziv podjetja in polni naslov proizvajalca • Nombre de la empresa y dirección completa del fabricante • Tillverkarens företagsnamn och kompletta adress	Smithco Inc. 34 West Avenue Wayne, PA USA 19087-3311
Product Code • Код на продукта • Kód výrobku • Produktkode • Productcode • Toote kood • Tuotekoodi • Code produit • Produktcode • Кодикос προϊόντος • Термеккód • Codice prodotto • Produkta kods • Produkto kodas • Kodici tal-Prodott • Kod produktu • Código do Produto • Cod produs • Kód výrobku • Oznaka proizvoda • Código de producto • Produktkod	20-500
Machine Name • Наименование на машината • Název stroje • Maskinnavn • Maschinenname • Masina nimi • Laitteen nimi • Nom de la machine • Maschinenbezeichnung • Ονομασία μηχανήματος • Gépnév • Denominazione della macchina • Iekārtas nosaukums • Mašinos pavadinimas • Isem tal-Magna • Nazwa urządzenia • Nome da Máquina • Numele echipamentului • Názov stroja • Naziv stroja • Nombre de la máquina • Maskinens namn	Spray Star 1200
Designation • Предназначение • Označení • Betegnelse • Benaming • Nimetus • Tyypimerkintä • Pažymėjimas • Bezeichnung • Χαρακτηρισμός • Megnevezés • Funzione • Apzīmējums • Lithuanian • Denominazzjoni • Oznaczenie • Designação • Specificație • Označenie • Namen stroja • Descripción • Beteckning	Turf Sprayer
Serial Number • Серийн номер • Σériovú číslo • Seriennummer • Seriennummer • Seriennummer • Valmistusnumero • Numéro de série • Seriennummer • Σειριακός αριθμός • Sorozatszám • Numero di serie • Sérijas numurs • Serijos numeris • Numru Serjali • Numer serjiny • Número de Série • Număr de serie • Sériové číslo • Serijska številka • Número de serie • Seriennummer	12001
Engine • Двигател • Motor • Motor • Motor • Mootori • Moteur • Motor • Μηχανή • Modulnėv • Motore • Dzinējs • Variklis • Safha • Netta Installata • Silnik • Motor • Motor • Motor • Motor • Motor • Motor	Briggs & Stratton 543477
Net Installed Power • Нетна инсталирана мощност • Čistý instalovaný výkon • Installeret nettoeffekt • Netto geïnstalleerd vermogen • Installeeritud netovõimsus • Asennettu nettoteho • Puissance nominale nette • Installierte Nettoleistung • Καθαρή εγκατεστημένη ισχύς • Netto beépített teljesítmény • Potenza netta installata • Paredzētā tīkla jauda • Grynoji galia • Wisa' tal-Qtugh • Moc zainstalowana netto • Potência instalada • Puterea instalată netă • Čistý inštalovaný výkon • Neto vgrajena moč • Potencia instalada neta • Nettoeffekt	26 kW
Conforms to Directives • В съответствие с директивите • Spiluje podmiinky směnic • Er i overensstemmelse med direktiver • Voldoet aan de richtlijnen • Vastab direktiividele • Direktiivien mukainen • Conforme aux directives • Entspricht Richtlinien • Ακολουθείτε πιστά τις Οδηγίες • Megfelel az irányelveknek • Conforme alle Directive • Atbilst direktīvām • Atitinka direktyvų reikalavimus • Valutazzjoni tal-Konformità • Dyrektywy związane • Cumpre as Directivas • Respectă Directivele • Je v súlade so smernicami • Skladnost z direktivami • Cumple con las Directivas • Üppfyller direktiv	2006/42/EC; 2000/14/EC Annex VI • Part 1
Conformity Assessment • Оценка за съответствие • Hodnocení plnění podmínek • Overensstemmelsesvurdering • Conformiteitsbeoordeling • Vastavushindamine • Vaatimustenmukaisuuden arviointi • Evaluation de conformité • Konformitätsbeurteilung • Διαπίστωση Συμμόρφωσης • Megfelelőség-értékelés • Valutazione della conformità • Atbilstības novērtējums • Atitikties įvertinimas • Livell tal-Qawwa tal-Foss Imkejjel • Ocena zgodności • Avaliação de Conformidade • Evaluarea conformității • Vyhodnotenie zhodnosti • Ocena skladnosti • Evaluación de conformidad • Bedömning av överensstämmelse	2006/42/EC Annex VIII
Measured Sound Power Level • Измерено ниво на звукова мощност • Naměřený akustický výkon • Målte lydstyrkeniveau • Gemeten geluidsniveau • Mőđdetud helvõimsuse tase • Mitattu äänitehota • Niveau de puissance sonore mesuré • Gemessener Schalldruckpegel • Σταθμισμένο επίπεδο ηχητικής ισχύος • Mért hangteljesítményszint • Livello di potenza sonora misurato • Izmērtais skaņas jaudas līmenis • Išmatuotas garso stiprumo lygis • Livell tal-Qawwa tal-Foss Iggarantit • Moc akustyczna mierzona • Nivel sonoró medido • Nivelul măsurat al puterii acustice • Nameraná hladina akustického výkonu • Izmerjena raven zvočne moči • Nivel de potencia sonora medido • Uppmätt ljudeffektsnivå	84dB(A)Lwa
Guaranteed Sound Power Level • Гарантирано ниво на звукова мощност • Garantovaný akustický výkon • Garanteret lydstyrkeniveau • Gearandeerd geluidsniveau • Garantitud helvõimsuse tase • Taattu äänitehota • Niveau de puissance sonore garanti • Garantierter Schalldruckpegel • Εγγυημένο επίπεδο ηχητικής ισχύος • Szavatolt hangteljesítményszint • Livello di potenza sonora garantito • Garantētais skaņas jaudas līmenis • Garantuotas garso stiprumo lygis • Livell tal-Qawwa tal-Foss Iggarantit • Moc akustyczna gwarantowana • Nivel sonoró fantido • Nivelul garantat al puterii acustice • Garantovaná hladina akustického výkonu • Zajamčena raven zvočne moči • Nivel de potencia sonora garantizado • Garanterad ljudeffektsnivå	86 dB(A)Lwa
Conformity Assessment Procedure (Noise) • Оценка за съответствие на процедурата (Шум) • Postup hodnocení plnění podmínek (hluk) • Procedure for overensstemmelsesvurdering (Støj) • Procedure van de conformiteitsbeoordeling (geluid) • Vastavushindamine menetlus (müra) • Vaatimustenmukaisuuden arviointimenettely (Melu) • Procédure d'évaluation de conformité (bruit) • Konformitätsbeurteilungsverfahren (Geräusch) • Διαδικασία Αξιολόγησης Συμμόρφωσης (Θόρυβος) • Megfelelőség-értékelési eljárás (Zaj) • Procedura di valutazione della conformità (rumore) • Atbilstības novērtējuma procedūra (troksnis) • Atitikties įvertinimo procedūra (garsas) • Procedura tal-Valutazzjoni tal-Konformità (Foss) • Procedura oceny zgodności (poziom hałas) • Processo de avaliação de conformidade (nivel sonoró) • Procedura de evaluare a conformității (zgomot) • Postup vyhodnocovania zhodnosti (hluk) • Postopek za ugotavljanje skladnosti (hrup) • Procedimiento de evaluación de conformidad (ruido) • Procedur för bedömning av överensstämmelse (buller)	2000/14/EC Annex VI Part 1
UK Notified Body for 2000/14/EC • Нотифициран орган в Обединеното кралство за 2000/14/EO • Úřad certifikovaný podle směrnice č. 2000/14/EC • Det britiske bemyndigede organ for 2001/14/EF • Engels adviesorgaan voor 2000/14/EG • Ühendkuningriigi teavitatud asutus direktiivi 2000/14/EÜ mõistes • Direktiivin 2000/14/EY mukainen ilmoitettu tarkastuslaitos Isocka-Britanniassa • Organisme notifié concernant la directive 2000/14/CE • Britische benannte Stelle für 2000/14/EG • Κοινοποιημένος Οργανισμός Ηνωμένου Βασιλείου για 2000/14/EK • 2000/14/EK – egyesült királyságbeli bejelentett szervezet • Organismo Notificato in GB per 2000/14/CE • 2000/14/EK AK registrētā organizācija • JK notifikuotais iestāgs 2000/14/EC • Korp Notifikat tar-Renju Unit għal 2000/14/KE • Dopuszczona jednostka badawcza w Wielkiej Brytanii wg 2000/14/WE • Entidade notificada no Reino Unido para 2000/14/CE • Organism notficat în Marea Britanie pentru 2000/14/CE • Notifikovaný orgán Spojeného královstva pre smernicu 2000/14/ES • Britanski prižlašeni organ za 2000/14/ES • Cuerpo	Smithco West Inc. 200 West Poplar Avenue Cameron, WI 54822 USA
Operator Ear Noise Level • Оператор на нивото на доловим от ухото шум • Hladina hluku v oblasti uší operátora • Støjniveau i førers ørehøjde • Geluidsniveau oor bestuurder • Műratase operatōri korvas • Melutaso käyttäjän korvan kohdalla • Niveau de bruit à hauteur des oreilles de l'opérateur • Schallpegel am Bedienerohr • Επίπεδο θορύβου σε λειτουργία • A kezelő fülénél mért zajszint • Livello di potenza sonora all'orecchio dell'operatore • Trokšņa līmenis pie operatora auss • Dirbančiojo su mašina patiriamas triukšmo lygis • Livell tal-Hoss fil-Widna tal-Operatur • Dopuszczalny poziom hałas dla operatora • Nivel sonoró nos ouvidos do operador • Nivelul zgomotului la urechea operatorului • Hladina hluku pôsobiaci na sluch operátora • Raven hrupa pri ušesu upravljavca • Nivel sonoró en el oído del operador • Ljudnivå vid förars öra	96 dB(A)Lwa (2006/42/EC)

Referenzdaten

<p>Harmonised standards used • Използвани хармонизирани стандарти • Použité harmonizované normy • Brugte harmoniserede standarder • Gebruikte geharmoniseerde standaards • Kasutatud ühtlustatud standardid • Käytetyt yhdenmukaistetut standardit • Normes harmonisées utilisées • Angewandte harmonisierte Normen • Εναρμονισμένα πρότυπα που χρησιμοποιήθηκαν • Harmonizált szabványok • Standard armonizzati applicati • Izmantotie saskaņotie standarti • Panaudoti suderinti standartai • Standards armonizzati užati • Normy spójne powiązane • Normas harmonizadas usadas • Standardele armonizate utilizate • Použité harmonizované normy • Uporabljeni usklajeni standardi • Estándares armonizados utilizados • Harmoniserade standarder som används</p>	<p>BS EN ISO 12100 BS EN ISO 13857 BS EN 349:1993+A1:2008 BS 6356: P8 BS 6356: P5 BS EN ISO 4254-6</p>
<p>Technical standards and specifications used • Използвани технически стандарти и спецификации • Použité technické normy a špecifikace • Brugte tekniske standarder og specifikationer • Gebruikte technische standaards en specificaties • Kasutatud tehnilised standardid ja spetsifikatsioonid • Käytetyt tekniset standardit ja eritelmät • Spécifications et normes techniques utilisées • Angewandte technische Normen und Spezifikationen • Τεχνικά πρότυπα και προδιαγραφές που χρησιμοποιήθηκαν • Műszaki szabványok és specifikációk • Standard tecnici e specifiche applicati • Izmantotie tehnikie standarti un špecifikācijas • Panaudoti techniniai standartai ir techninė informacija • Standards u špecifikacijonijet techni užati • Normy i specyfikacje techniczne powiązane • Normas técnicas e especificações usadas • Standardele tehnice și specificațiile utilizate • Použité technické normy a špecifikácie • Uporabljeni tehnični standardi in specifikacije • Estándares y especificaciones técnicas utilizadas • Tekniska standarder och specifikationer som används</p>	<p>2002/44/EC ISO 3767-1</p>
<p>The place and date of the declaration • Място и дата на декларацията • Místo a datum prohlášení • Sted og dato for erklæringen • Plaats en datum van de verklaring • Deklaratsiooni väljastamise koht ja kuupäev • Vakuutuksen paikka ja päivämäärä • Lieu et date de la déclaration • Ort und Datum der Erklärung • Τόπος και ημερομηνία δήλωσης • A nyilatkozat kelte (hely és idő) • Luogo e data della dichiarazione • Deklarācijas vieta un datums • Deklaracijos vieta ir data • Il-post u d-data tad-dikjarazzjoni • Miejsce i data wystawienia deklaracji • Local e data da declaração • Locul și data declarației • Miesto a dátum vyhlásenia • Kraj in datum izjave • Lugar y fecha de la declaración • Мјесто осп датум тор декларационет</p>	<p>Smithco West Inc. 200 West Poplar Avenue Cameron, WI 54822 USA 19-Nov-19</p>
<p>Signature of the person empowered to draw up the declaration on behalf of the manufacturer, holds the technical documentation and is authorised to compile the technical file, and who is established in the Community. Подпис на човека, упълномощен да състави декларацията от името на производителя, който поддържа техническата документация и е оторизиран да изготви техническия файл и е регистриран в общността. Podpis osoby oprávněné sestavit prohlášení jménem výrobce, držit technickou dokumentaci a osoby oprávněné sestavit technické soubory a založené v rámci Evropského společenství. Underskrift af personen, der har fuldmagt til at udarbejde erklæringen på vegne af producenten, der er indehaver af dokumentationen og er bemyndiget til at udarbejde den tekniske journal, og som er baseret i nærområdet. Handtekening van de persoon die bevoegd is de verklaring namens de fabrikant te tekenen, de technischedocumentatie bewaart en bevoegd is om het technische bestand samen te stellen, en die is gevestigd in het Woongebied. Ühenduse registresse kantud isiku allkiri, kes on volitatud tootja nimel deklaratsiooni koostama, kes omab tehnilisdokumentatsiooni ja kellel on õigus koostada tehniline toimik. Sen henkilö allekirjoitus, jolla on valmistajan valtuutus vakuutuksen laadintaan, jolla on hallussaan teknisetasiakirjat, joka on valtuutettu laatimaan tekniset asiakirjat ja joka on sijoittautunut yhteisöön. Signature de la personne habilitée à rédiger la déclaration au nom du fabricant, à détenir la documentation technique, à compiler les fichiers techniques et qui est implantée dans la Communauté. Unterschrift der Person, die berechtigt ist, die Erklärung im Namen des Herstellers abzugeben, die dietechnischen Unterlagen aufbewahrt und berechtigt ist, die technischen Unterlagen zusammenzustellen, und die in der Gemeinschaft niedergelassen ist. Υπογραφή ατόμου εξουσιοδοτημένου για την σύνταξη της δήλωσης εκ μέρους του κατασκευαστή, ο οποίος κατέχει την τεχνική έκθεση και έχει την εξουσιοδότηση να ταξινομήσει τον τεχνικό φάκελο και ο οποίος είναι εδριοσυσταμένος στην Κοινότητα. A gyártó nevében meghatalmazott személy, akinek jogában áll módosítani a nyilatkozatot, a műszaki dokumentációt őrzi, engedéllyel rendelkezik a műszaki fájl összeállításához, és aki a közösségben telepedett személy. Firma della persona autorizzata a redigere la dichiarazione a nome del fabbricante, in possesso della documentazione tecnica ed autorizzata a costituire il fascicolo tecnico, che deve essere stabilita nella Comunità. Tās personas paraksts, kura ir pilnvarota deklarācijas sastādīšanai ražotāja vārdā, kurai ir tehniskā dokumentācija, kura ir pilnvarota sagatavot tehnisko reģistru un kura ir apstiprināta Kopienā. Asmuo, kuris yra gana žinomas, kuriam gamintojas suteikė įgaliojimus sudaryti šią deklaraciją, ir kuris įjapsirašė, turi visą techninę informaciją ir yra įgaliotas sudaryti techninės informacijos dokumentą. Il-firma tal-persuna awtorizzata li fassal id-dikjarazzjoni fisem il-fabbrikant, għandha d-dokumentazzjoniteknika u hija awtorizzata li tikkompila l-fajl tekniku u li hija stabbilita fil-Komunità. Podpis osoby upoważnionej do sporządzenia deklaracji w imieniu producenta, przechowującej dokumentację techniczną, upoważnioną do stworzenia dokumentacji technicznej oraz wyznaczonej ds. wspólnotowych. Assinatura da pessoa com poderes para emitir a declaração em nome do fabricante, que possui a documentação técnica, que está autorizada a compilar o processo técnico e que está estabelecida na Comunidade. Semnătura persoanei împuternicite să elaboreze declarația în numele producătorului, care deține documentația tehnică, este autorizată să compileze dosarul tehnic și este stabilită în Comunitate. Podpis osoby poverenej vystavením vyhlásenia v mene výrobcu, ktorá má technickú dokumentáciu a je oprávnená spracovať technické podklady a ktorá je umiestnená v Spoločenstve. Podpis osebe, pooblašene za izdelavo izjave v imenu proizvajalca, ki ima tehnično dokumentacijo in lahko sestavlja spis tehnične dokumentacije, ter ima sedež v Skupnosti. Firma de la persona responsable de la declaración en nombre del fabricante, que posee la documentación técnica y está autorizada para recopilar el archivo técnico y que está establecido en la Comunidad. Undertecknas av den som bemyndigad att upprätta deklarationen är tillverkarens vägnar, innehar den tekniskadokumentationen och är bemyndigad att sammanställa den tekniska informationen och som är etablerad igemenskapen</p>	<p>2006/42/EC Annex II 1A: 2 John Moore Sales, Director, Owner Moore Turf Care Thieplatz 4 49583 Lienen Germany</p> <p>2006/42/EC Annex II 1A: 10 Dawn Bryngelson Technical Documentation Advisor Smithco Inc. 34 West Avenue Wayne, PA USA 19087-3311 10-Dec-09</p>
<p>Certificate Number • Номер на сертификат • Číslo osvědčení • Certifikatnummer • Certificaatnummer • Sertifikaadi number • Нувяксынтанумеро • Número de certificat • Bescheinigungsnummer • Αριθμός Πιστοποιητικού • Hitelesítési szám • Numero del certificato • Sertifikāta numurs • Sertifikato numeris • Numru tač-Certifikat • Numer certifikatu • Número do Certificado • Număr certificat • Číslo osvedčenia • Številka certifikata • Número de certificado • Certifikatsnummer</p>	<p>205002021-1</p>

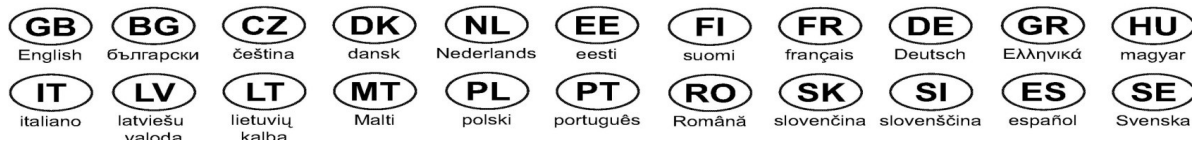

Referenzdaten

SCHNELLÜBERSICHT ERSATZTEILE

ERSATZFILTER

23-031	Hydraulikölfilter	
76-487	Motorölfilter	Briggs # 842921
76-395-01	Luftfiltereinsatz	Briggs # 841497
76-395-02	Sicherheitsfiltereinsatz	Briggs # 821136
13-488	Zündschloss	
8-709	Schlüsselsatz	
50-403	Kraftstofffilter	

ERSATZRIEMEN

16-869	Sprühpumpenriemen
--------	-------------------

DICHTUNGSSÄTZE

15-301	Servolenkungs-Orbitalmotor
15-301-01	Dichtungssatz
15-839	Hydraulikzylinder
14-531	Dichtungssatz
76-238	Radmotoren
14-080	Dichtungssatz
76-638	Hydrostatikpumpe
77-239-22	Dichtungssatz
76-197	Zahnradpumpe
76-197-08	Dichtungssatz

FLÜSSIGKEITEN

Motoröl	Motoröl nach SAE 10W-40 API-Serviceklasse SJ oder höher
Hydraulikflüssigkeit	Motoröl nach SAE 10W-40 API-Serviceklasse SJ oder höher

ANDERE TEILE

16-953	Tankabdeckung mit Scharnier und Dichtung	
16-953-01	Dichtung für Abdeckung	
16-169	Siebkorb	
15-818	#75 O-Ring für Anschlussstück	
15-817	#50 O-Ring für Anschlussstück	
	Zündkerzen	Champion Typ RC12YC (1,02 mm [0,040 Zoll]
	Elektrodenabstand)	

Zweijährige beschränkte Garantie für kommerzielle Smithco Produkte

Smithco, Inc. (Smithco) garantiert für den nachfolgend aufgeführten Zeitraum, dass Ihr kommerzielles Smithco Produkt („Produkt“) mit Herstellungsdatum ab 2016, das nach dem 1. Oktober 2016 erworben wurde, keine Material- oder Verarbeitungsfehler aufweist. Bei einem unter die Garantie fallenden Defekt repariert Smithco das Produkt kostenlos für Sie. Hierzu gehören auch die Diagnose, Arbeitskosten (gemäß den standardmäßigen Arbeitskosten und Pauschalsätzen von Smithco) und Teile.

Laufzeit der Garantie:

- (1) **Zwei Jahre oder 1500 Betriebsstunden* ab dem Datum der Lieferung an den Erstkäufer oder fünf Jahre ab dem Herstellungsdatum des Produkts, je nachdem, was zuerst eintritt (*Produkte mit Betriebsstundenzähler).**
- (2) **Gemietete Produkte sind für 90 Tage ab dem Datum der Lieferung an den ursprünglichen Benutzer/Mieter von der Garantie gedeckt.**

Verantwortung des Eigentümers:

Als Eigentümer des Produkts sind Sie für die erforderlichen Wartungs- und Einstellungsarbeiten verantwortlich, die in der Betriebsanleitung aufgeführt sind. Wenn erforderliche Wartungs- und Einstellungsarbeiten nicht durchgeführt wurden, kann ein Garantieanspruch abgelehnt werden. **Sie sind insbesondere verantwortlich für die Schulung aller derzeitigen und zukünftigen Bediener dieses Produkts hinsichtlich des sicheren Betriebs dieses Produkts an Ihrem Standort.**

Anweisungen für den Erhalt von Garantieservice:

Bei einem unter die Garantie fallenden Defekt müssen Sie den Smithco Products Vertragshändler, bei dem Sie das Produkt gekauft haben, so schnell wie möglich, jedoch spätestens 30 Tage nach Feststellung des Defekts, informieren.

Um einen Smithco Vertragshändler in Ihrer Nähe zu finden oder wenn Sie Fragen hinsichtlich Ihrer Rechte oder Verantwortung unter dieser Garantie haben, wenden Sie sich bitte unter den folgenden Kontaktinformationen an uns:

Smithco Product Support Department
200 West Poplar Ave.
Cameron, Wisconsin 54822, USA
Telefon: +1-800-891-9435 E-Mail: ProductSupport@Smithco.com

Wartungsteile:

Für Teile, die im Rahmen erforderlicher Wartungsarbeiten ausgetauscht werden müssen („Wartungsteile“), wird eine Garantie bis zum Zeitpunkt des planmäßigen Austauschs dieser Teile gewährt.

Nicht von der Garantie gedeckte Teile/Zustände:

Nicht alle Produktausfälle oder -defekte, die während des Garantiezeitraums auftreten, sind Material- oder Verarbeitungsfehler. Folgende Teile/Zustände sind von dieser Garantie nicht gedeckt:



Produktausfälle aufgrund der Verwendung von anderen als Smithco Ersatzteilen oder aufgrund der Installation von zusätzlichen, modifizierten oder nicht zugelassenen Zubehörteilen.



Produktausfälle aufgrund der Unterlassung von erforderlichen Wartungs- und/oder Einstellungsarbeiten.



Produktausfälle aufgrund des Betriebs des Produkts auf missbräuchliche, nachlässige oder fahrlässige Art und Weise.



Diese Garantie gilt nicht für Teile, die Verschleiß durch den Betrieb unterliegen, außer im Fall von Defekten dieser Teile. Zu diesen Teilen, die Verschleiß durch den normalen Betrieb des Produkts unterliegen, gehören u. a.: Mähmesser, Zinken, Zähne, Vertikutierer, Rechen, Platten, Verschleißplatten, Stützräder, Reifen, Batterien, Filter, Riemen, Düsen usw.



Diese Garantie gilt nicht für Ausfälle, die durch äußere Einflüsse verursacht wurden. Zu äußeren Einflüssen gehören u.a. Wetter, Lagerbedingungen, Verunreinigung, Verwendung nicht zugelassener Kühlmittel, Schmiermittel, Additive oder Chemikalien usw.



Diese Garantie gilt nicht für normale Verschleißerscheinungen. Zu normalem Verschleiß gehören u. a. Schäden an Sitzen aufgrund von Abnutzung oder Abrieb, abgenutzte lackierte Oberflächen, zerkratzte Aufkleber oder Fenster usw.



Smithco kann die Rückgabe defekter Teile oder Komponenten anfordern, um die Gültigkeit eines Garantieanspruchs zu prüfen.



Smithco ist nicht verpflichtet, Komponenten von anderen Herstellern zu ersetzen, wenn eine Inspektion durch den Hersteller der originalen Komponente ergibt, dass der Ausfall durch normalen Verschleiß, erwarteten Verschleiß durch den Betrieb oder unsachgemäße Pflege oder Wartung verursacht wurde.

Weitere Haftungsausschlüsse:

Das oben aufgeführte Rechtsmittel für die Beseitigung von Produktdefekten durch Reparatur oder Austausch durch einen Smithco Vertriebs- oder Vertragshändler ist das ausschließliche Rechtsmittel des Käufers im Falle eines Defekts. Diese Garantie verleiht Ihnen bestimmte Rechte, und Sie verfügen ggf. über weitere Rechte, die von Land zu Land unterschiedlich sein können.

AUSSER DEN OBEN AUFGEFÜHRTEN GELTEN KEINE WEITEREN AUSDRÜCKLICHEN GARANTIEEN. ALLE STILLSCHWEIGENDEN GARANTIEEN DER HANDELSTAUGLICHKEIT UND EIGNUNG FÜR EINEN BESTIMMTEN ZWECK SIND AUF DIE DAUER DER HIERIN ENTHALTENEN GARANTIEEN BESCHRÄNKT.

Da bestimmte Länder keine Beschränkung der Dauer von stillschweigenden Garantien zulassen, trifft die oben aufgeführte Beschränkung ggf. nicht auf Sie zu.

DIE SMITHCO COMPANY IST NICHT FÜR INDIREKTE, NEBEN- ODER FOLGESCHÄDEN HAFTBAR, DIE IM ZUSAMMENHANG MIT DER VERWENDUNG DES PRODUKTS VERURSACHT WERDEN, EINSCHLIESSLICH DER KOSTEN ODER AUSGABEN FÜR DIE BEREITSTELLUNG EINES ERSATZPRODUKTS ODER -SERVICES IN ZEITRÄUMEN VON FEHLFUNKTIONEN ODER NICHTBENUTZUNG.

Da bestimmte Länder keinen Ausschluss von indirekten, Neben- oder Folgeschäden zulassen, trifft der oben aufgeführte Ausschluss ggf. nicht auf Sie zu.

Smithco übernimmt keine anderen Verpflichtungen in Verbindung mit dem Verkauf oder Gebrauch dieses Produktes und ermächtigt auch keine anderen Personen, solche Verpflichtungen zu übernehmen.

